

Façanet[®]

Systemes de recouvrement
de joint de façade en aluminium



La philosophie de notre entreprise s'exprime par la formule :

idées + aluminium = dani alu

idées : Recherche de solutions pratiques et fiables en association avec les professionnels

aluminium : Un matériau noble, résistant, léger, décoratif, anticorrosif, 100% recyclable

dani alu : Votre partenaire, votre marque de confiance

Toutes les nouveautés, les catalogues à jour consultables et téléchargeables sur www.danialu.com

		Etancheur	Couvreur/Zingueur	Façadier/Ravaleur	Menuisier/Serrurier	Carreleur	Climaticien/Chauffagiste	Electricien	Maçon	Asphalteur/Travaux publics
Etanchéité										
Solinet	Systèmes de solin	●	●							●
Rivnet	Systèmes de bande de rive et de rehausse d'acrotère	●								
Bandonet	Systèmes de rehausse d'acrotère et de bandeau de façade	●								
Couvernet	Systèmes de couvertine	●	●	●						
Dilat	Système de joint de dilatation mécanique pour parking	●								●
Drain	Systèmes de drainage des eaux d'enrobés	●								●
Neepal	Naissances d'évacuation des eaux pluviales	●	●							
Origal	Boite et bande pare-gravier	●	●							
Sécurité										
Barrial	Systèmes de garde-corps pour toiture-terrasse inaccessible au public	●								
Barrial photovoltaïque	Système de garde-corps avec support de panneaux photovoltaïques	●						●		
Panorama	Système de garde-corps pour toitures-terrasses accessibles et balcons			●	●					
Barnet	Système de barre d'appui en aluminium			●	●					
Façade										
Protègenet	Système d'appui de fenêtre			●	●					
Façanet	Systèmes de recouvrement de joint de façade			●					●	
Dallnet goutte d'eau	Larmiers pour façade et nez de balcon			●		●				
Dallnet carrelage	Profilés pour arrêt de carrelage et protection de nez de balcon					●				
Dallnet résine	Profilés de finition pour systèmes d'étanchéité liquide			●		●				
Dallnet gouttière	Système d'évacuation des eaux de balcon			●		●				
Dallnet nez de dalle	Système d'habillage réglable pour la protection de nez de balcon			●		●				
Dallnet habillage	Système sur mesure pour la protection de nez de dalle			●		●				
Solaire et structures										
Helial D	Systèmes de supports pour panneaux solaires	●	●				●	●		
Helial Intégration	Système de toiture photovoltaïque	●	●				●	●		
Sherpal	Système de structure support en aluminium pour équipement technique	●	●				●	●		

*Système breveté. Marque et modèles déposés.
Modifications réservées.
Les exemples d'utilisation sont donnés à titre indicatif.
Dans le catalogue, toutes les mesures sont données en mm.*



Retrouvez ce produit sur le site www.danialu.com ou avec ce code Qr.



Sommaire	page
Éléments du système	4
Fixation par collage	5
Fixation par collage avec clips	6
Fixation mécanique apparente	7
Fixation mécanique avec cache	8
Fixation mécanique invisible	9
Exemple de texte descriptif	10
A savoir	11
Commande / Demande de prix	12

Façanet®

Présentation du système

Façanet est un système de recouvrement de joint de façade en aluminium, breveté en France et à l'Étranger.

Fonction

Sa fonction est de protéger les joints des agressions atmosphériques.

Éléments du système

Les modèles de Façanet se différencient par le mode de fixation :

- fixation par collage
- fixation par collage avec clips
- fixation mécanique apparente
- fixation mécanique avec cache
- fixation mécanique invisible

Plusieurs largeurs de profilés, ainsi que des formes adaptées aux angles, permettent de traiter les cas de figures rencontrés aussi bien en construction neuve qu'en réfection.

Des pièces de jonction et des pièces en croix préfabriquées en usine complètent le système.

Prescription

Façanet est simple et rapide de mise en œuvre. L'utilisation des accessoires (pièces de jonction, pièces en croix) est obligatoire pour une mise en œuvre conforme aux règles de l'art.

Finition

- Alu brut : alu non traité, aspect réfléchissant devenant mat dans le temps
- Alu anodisé teinte naturelle : alu traité, aspect satiné mat, recommandé en bord de mer ou atmosphère polluée
- Alu laqué Danilac teinte RAL au choix

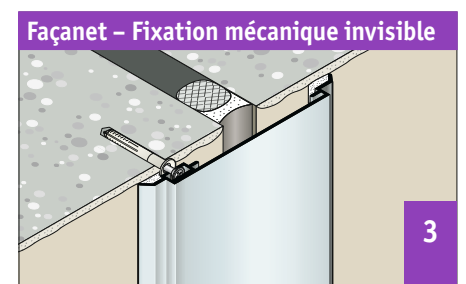
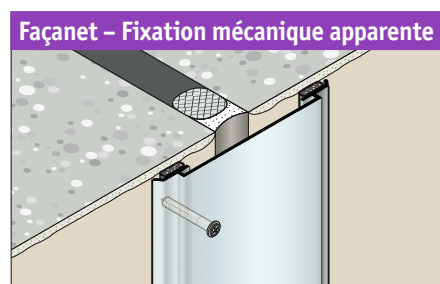
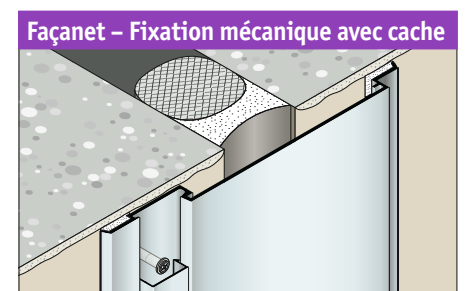
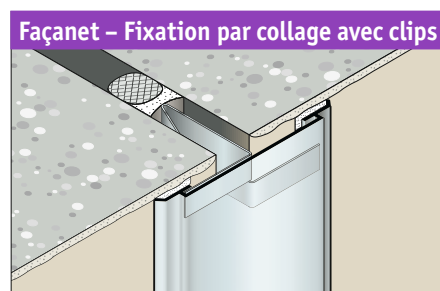
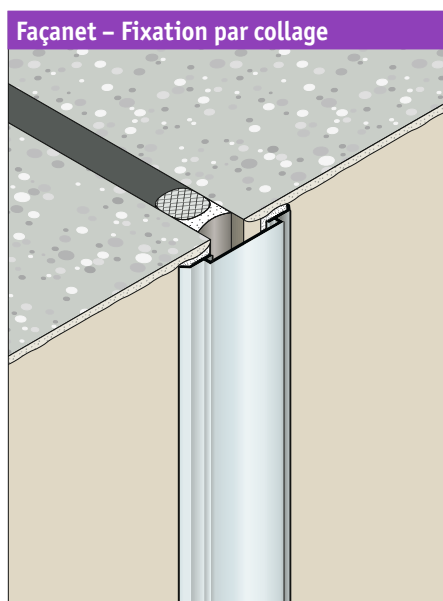

Éléments du système

- 1 Profilés en aluminium extrudé, livrés en éléments de 3000 mm
- 2 Pièce de jonction
- 3 Pièce en croix (uniquement pour les Façanet par collage ou par collage avec clips)
- 4 Fixation par collage, par collage avec clips ou mécanique
- 5 Pièce spéciale
- 6 Façanet angle
- 7 Fixation Danivit inox Ø 6

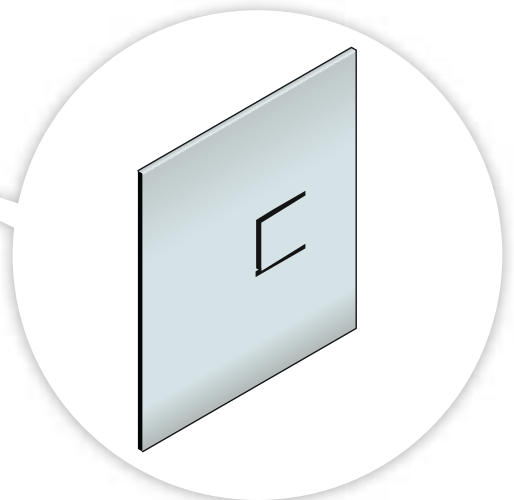
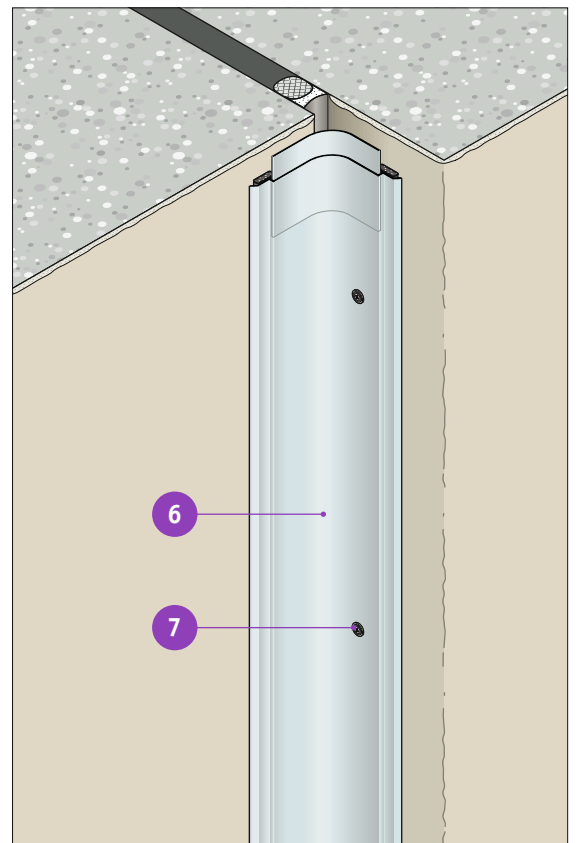
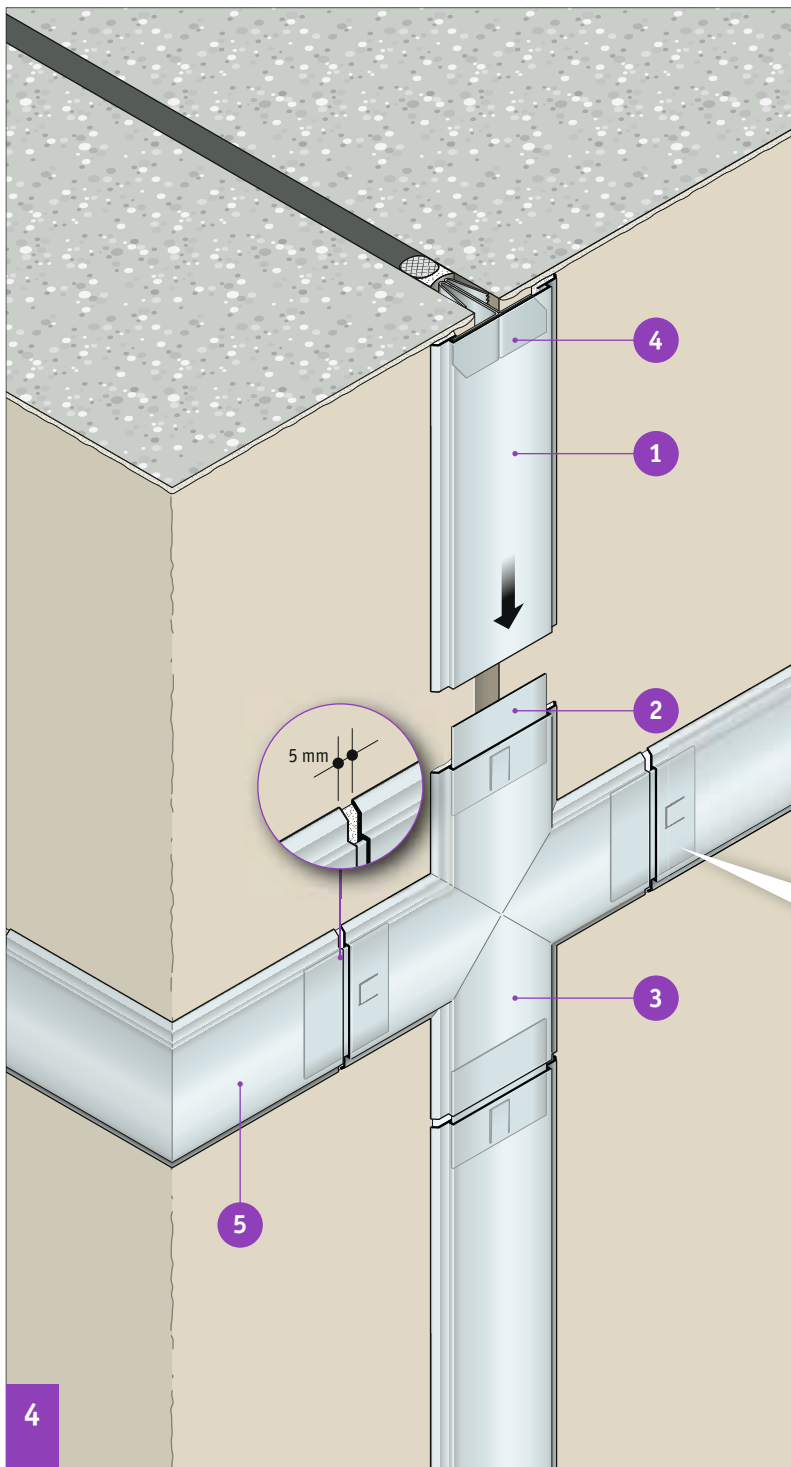

Ergot de blocage à mettre légèrement en flexion avant la pose, pour une mise en place plus facile (sauf jonctions Façanet angle).



Façanet® 60 et 95

Fixation par collage

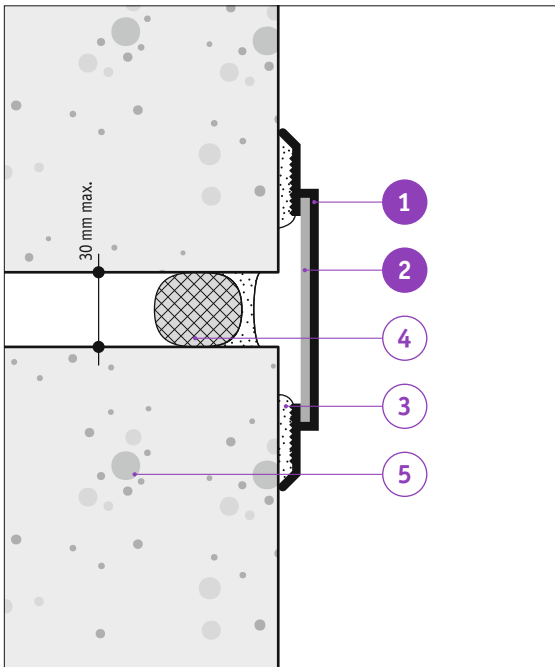

Exemple d'utilisation

Façanet 60 Fixation par collage

- 1 Façanet 60
- 2 Pièce de jonction
- 3 Mastic colle*
- 4 Joint d'étanchéité
- 5 Gros œuvre

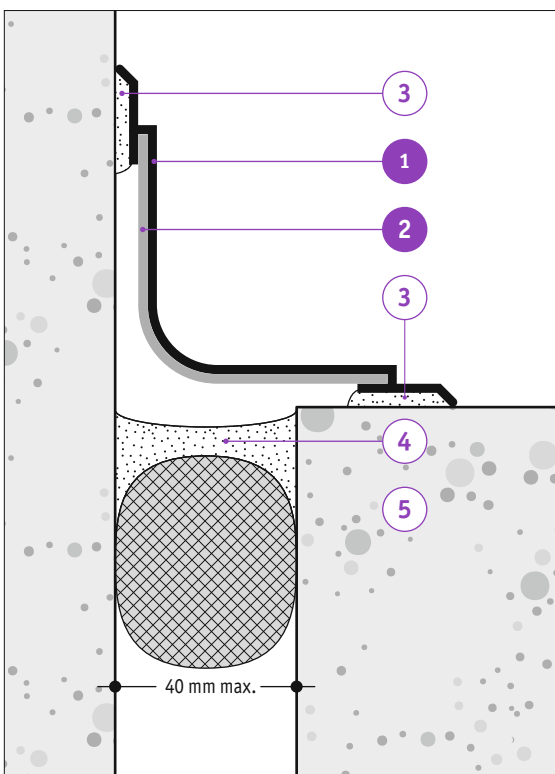
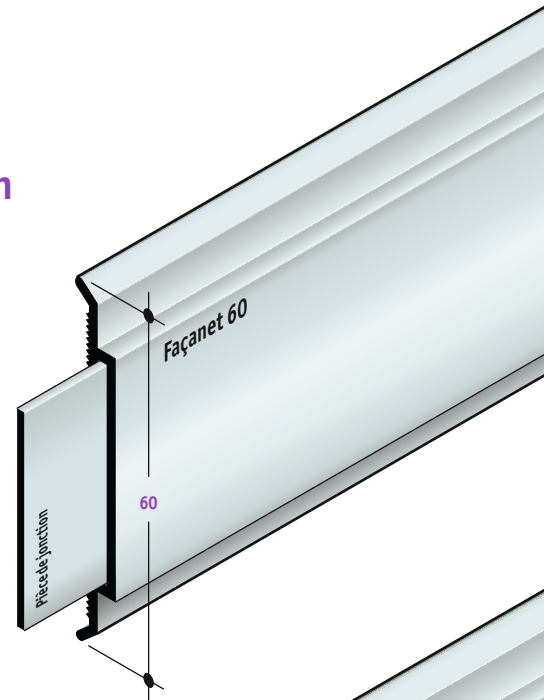

Exemple d'utilisation

Façanet 95 angle Fixation par collage

- 1 Façanet 95 angle
- 2 Pièce de jonction
- 3 Mastic colle*
- 4 Joint d'étanchéité
- 5 Gros œuvre

* Utiliser un mastic colle avec agrément SNJF adapté au type de support rencontré

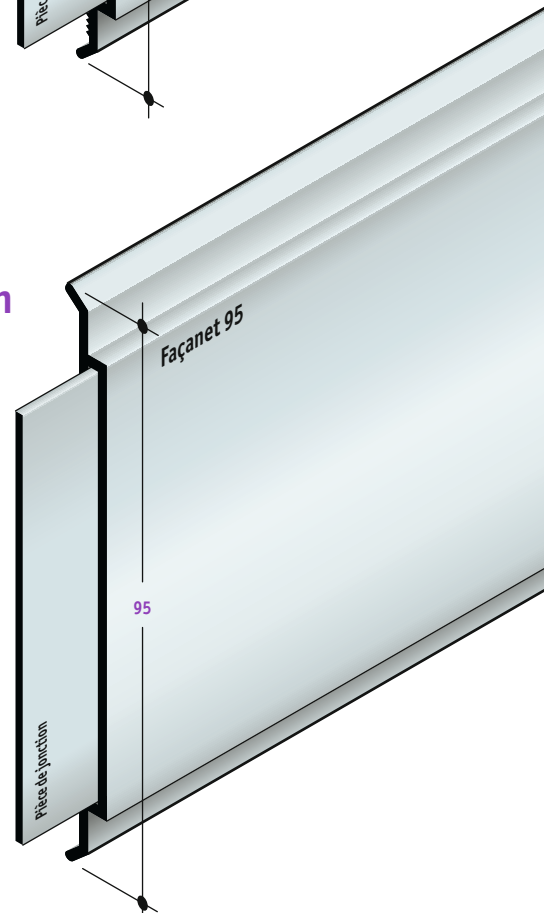

Façanet® 60 et 95

Fixation par collage avec clips

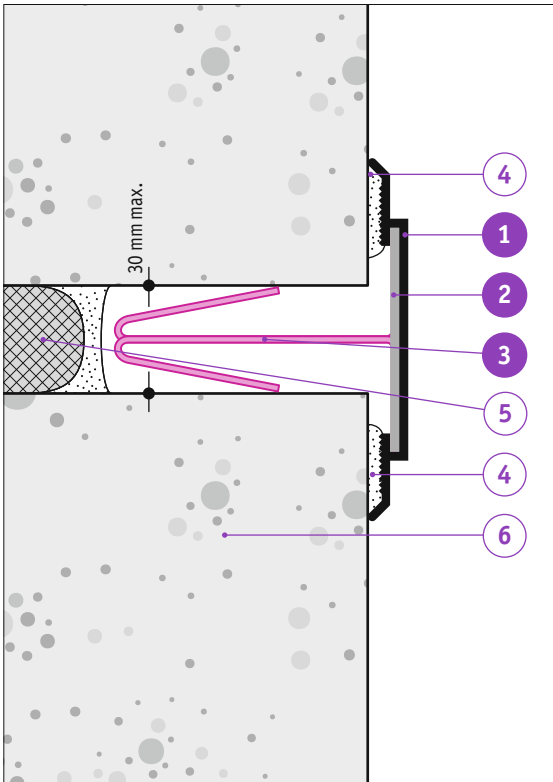

Exemple d'utilisation Façanet 60

Fixation par collage avec clips

- 1 Façanet 60
- 2 Pièce de jonction
- 3 Fixation Clips
- 4 Mastic colle*
- 5 Joint d'étanchéité
- 6 Gros œuvre

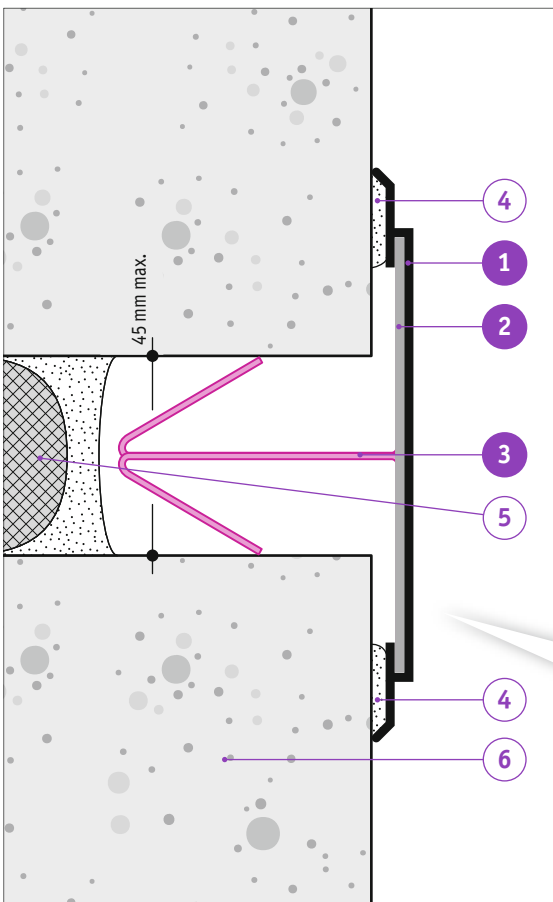
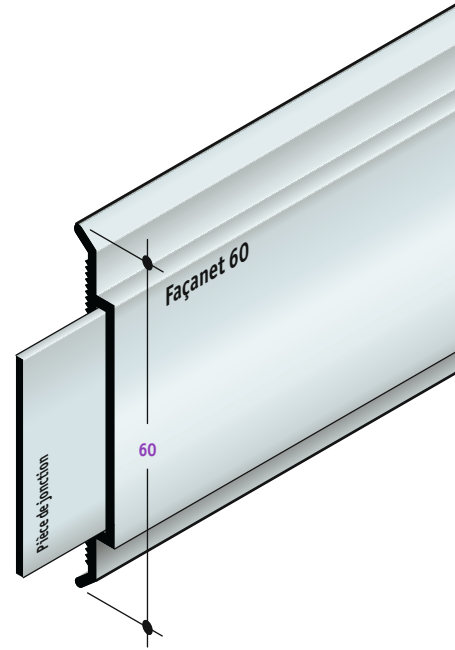

Exemple d'utilisation Façanet 95

Fixation par collage avec clips

- 1 Façanet 95
- 2 Pièce de jonction
- 3 Fixation Clips
- 4 Mastic colle*
- 5 Joint d'étanchéité
- 6 Gros œuvre

* Utiliser un mastic colle avec agrément SNJF adapté au type de support rencontré

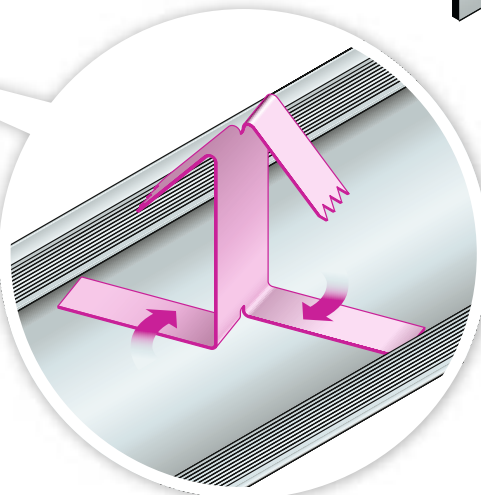
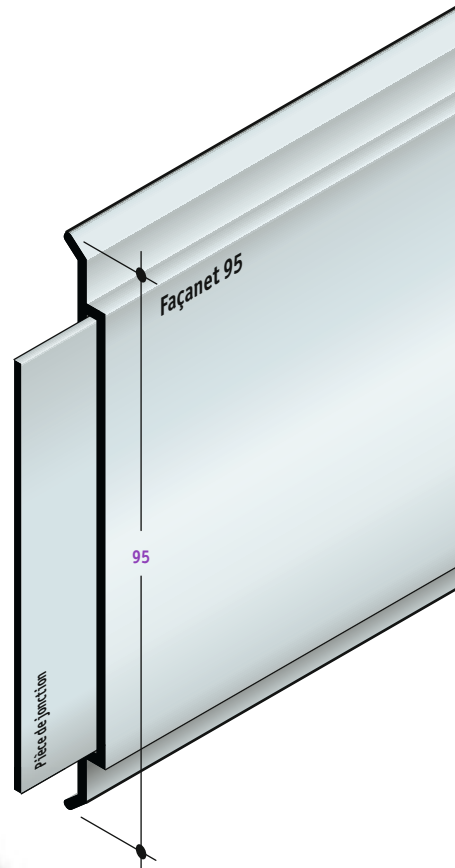

Les clips en acier inox se mettent en place par rotation. On compte 4 clips pour une longueur de 3000 mm.



Façanet® 75

Fixation mécanique apparente

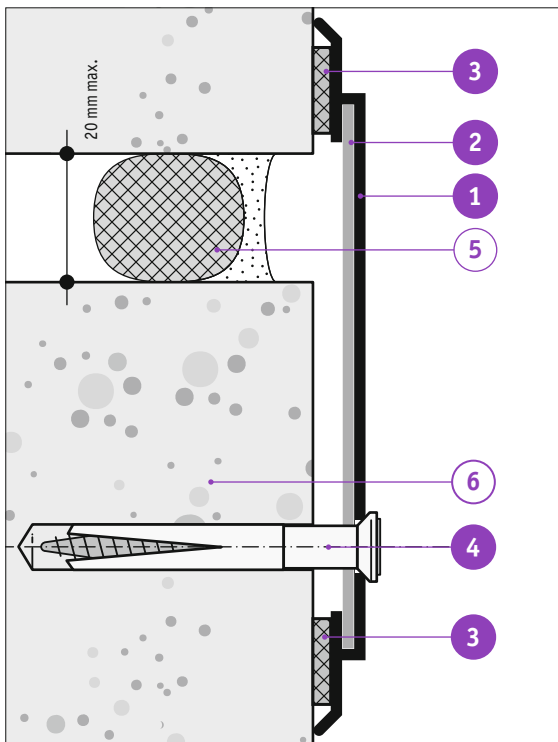

Exemple d'utilisation

Façanet 75

- 1 Façanet 75
- 2 Pièce de jonction
- 3 Joint prémonté en usine
- 4 Fixation Danivit inox Ø 6
- 5 Joint d'étanchéité
- 6 Gros œuvre

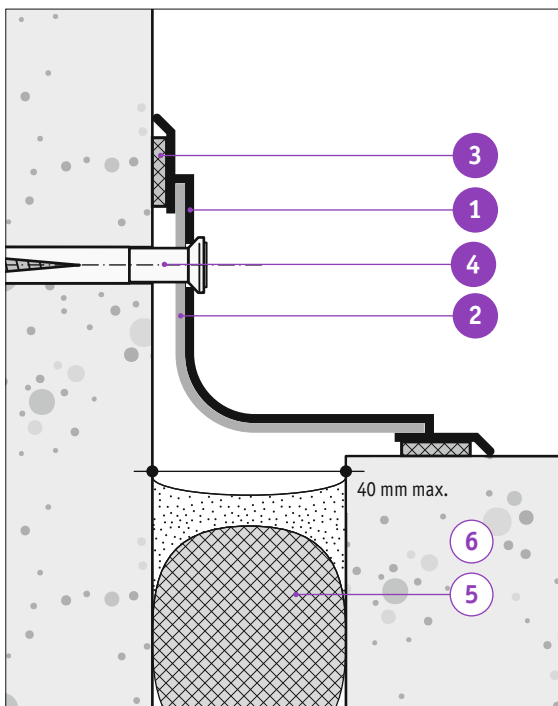
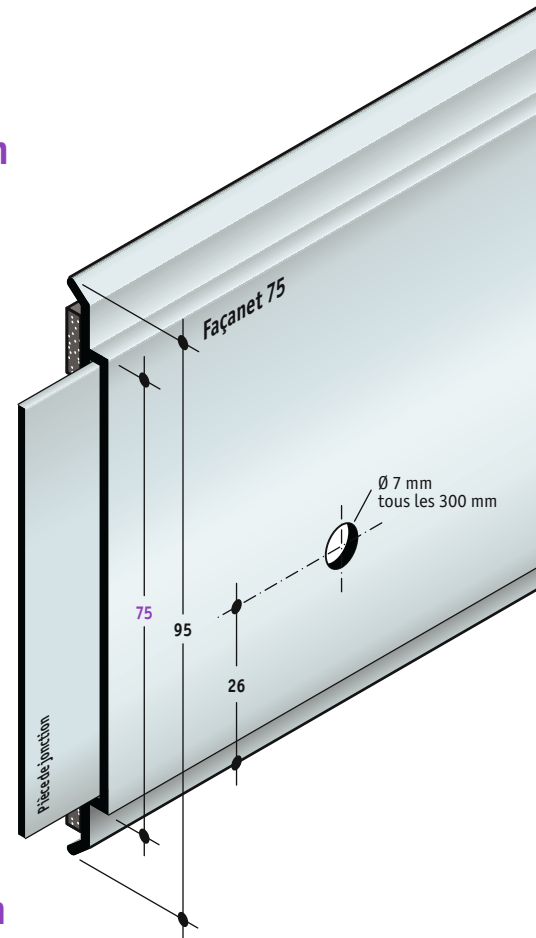

Exemple d'utilisation

Façanet 75 angle

- 1 Façanet 75 angle
- 2 Pièce de jonction
- 3 Joint prémonté en usine
- 4 Fixation Danivit inox Ø 6
- 5 Joint d'étanchéité
- 6 Gros œuvre

Façanet® 90C et 160C

Fixation mécanique avec cache

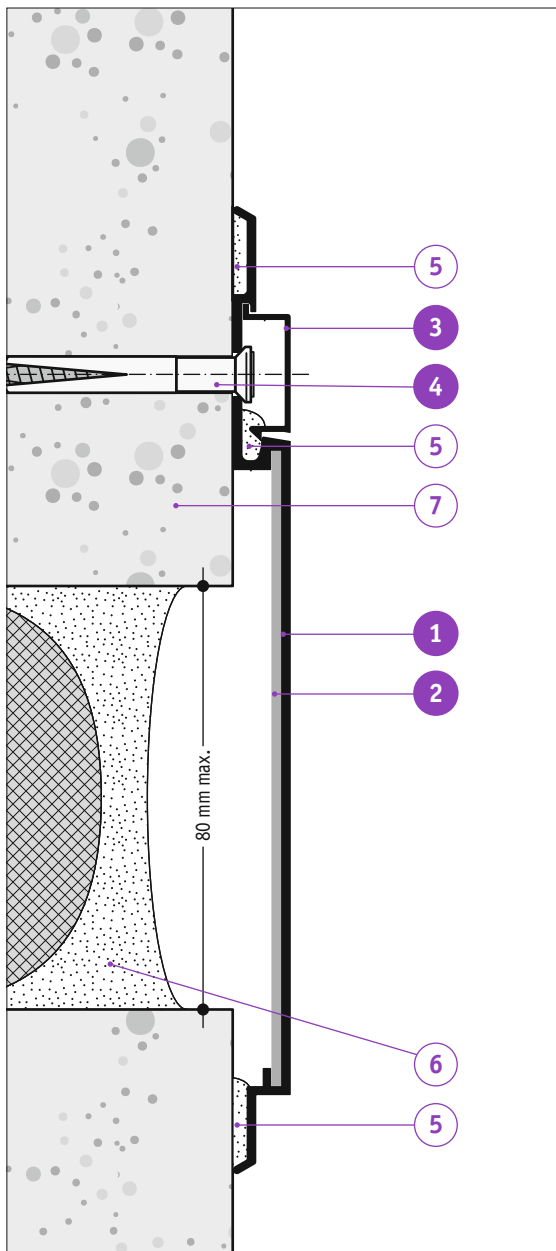

Exemple d'utilisation

Façanet 160C avec cache

- 1 Façanet 160C
- 2 Pièce de jonction
- 3 Cache
- 4 Fixation Danovit inox Ø 6
- 5 Mastic colle*
- 6 Joint d'étanchéité
- 7 Gros œuvre

* Utiliser un mastic colle avec agrément SNJF adapté au type de support rencontré

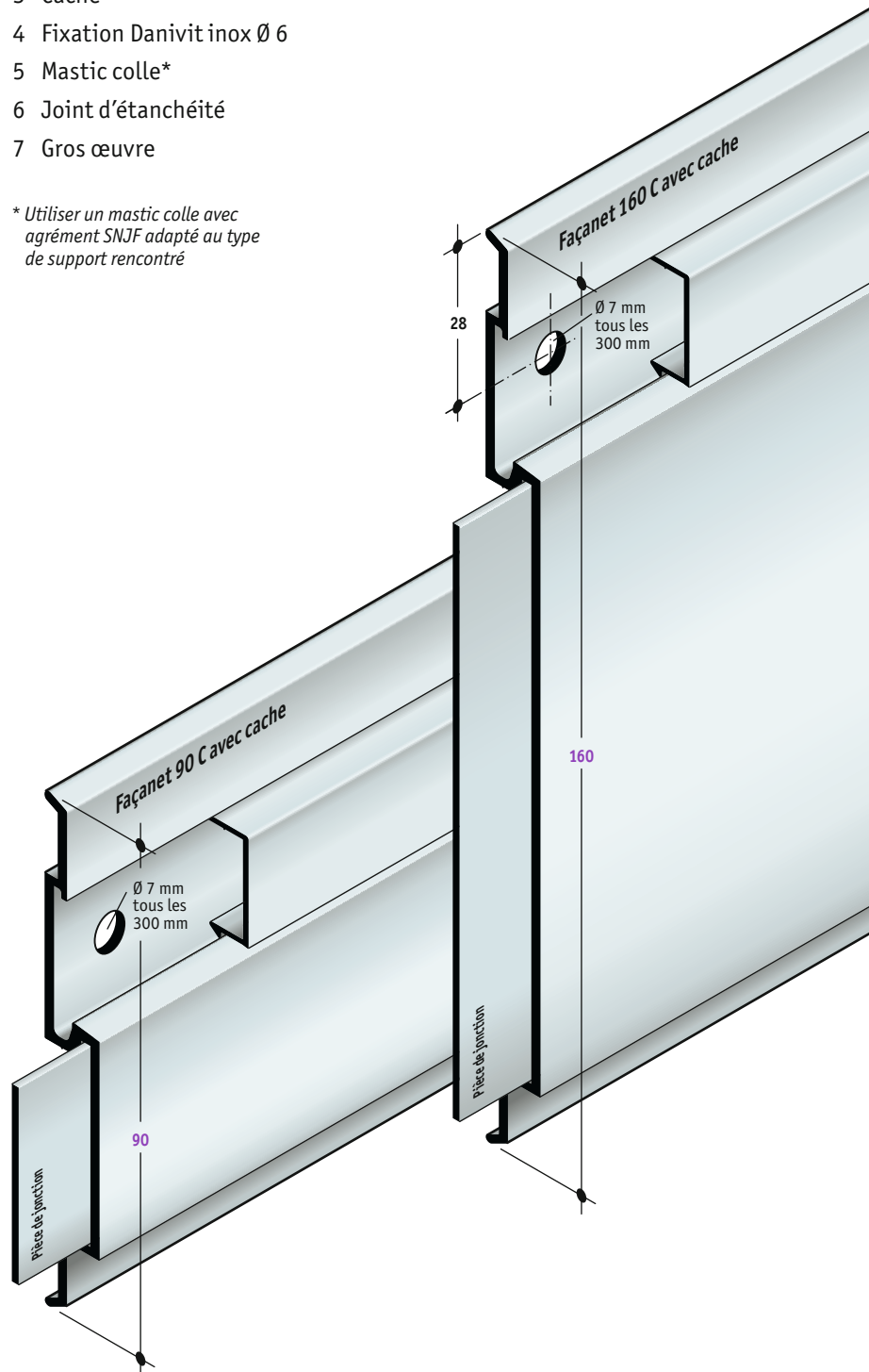



Façanet® 105 et 160

Fixation mécanique invisible

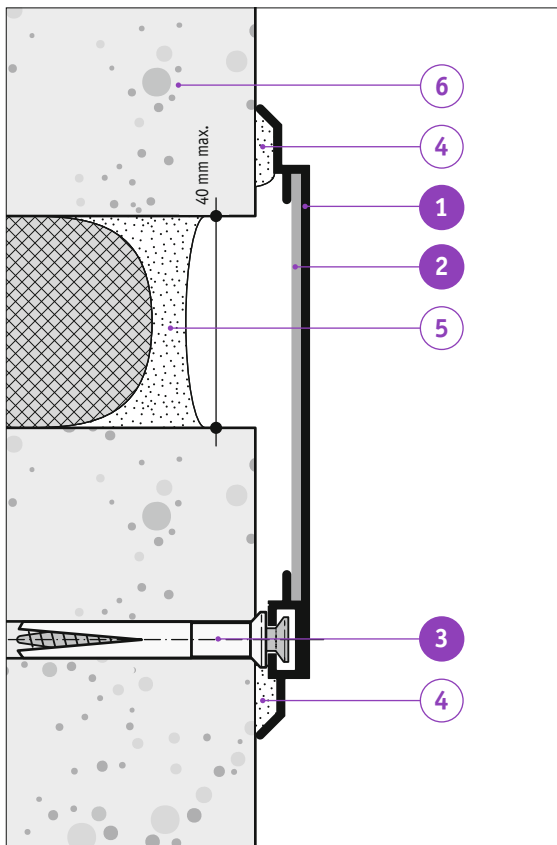

Cette série 105 et 160 permet de traiter des joints de façade importants.

La fixation mécanique évite l'opération de dégarnissage.

Exemple d'utilisation

Façanet 105

- 1 Façanet 105
- 2 Pièce de jonction
- 3 Fixation Danivit inox Ø 6
- 4 Mastic colle*
- 5 Joint d'étanchéité
- 6 Gros œuvre

* Utiliser un mastic colle avec agrément SNJF adapté au type de support rencontré

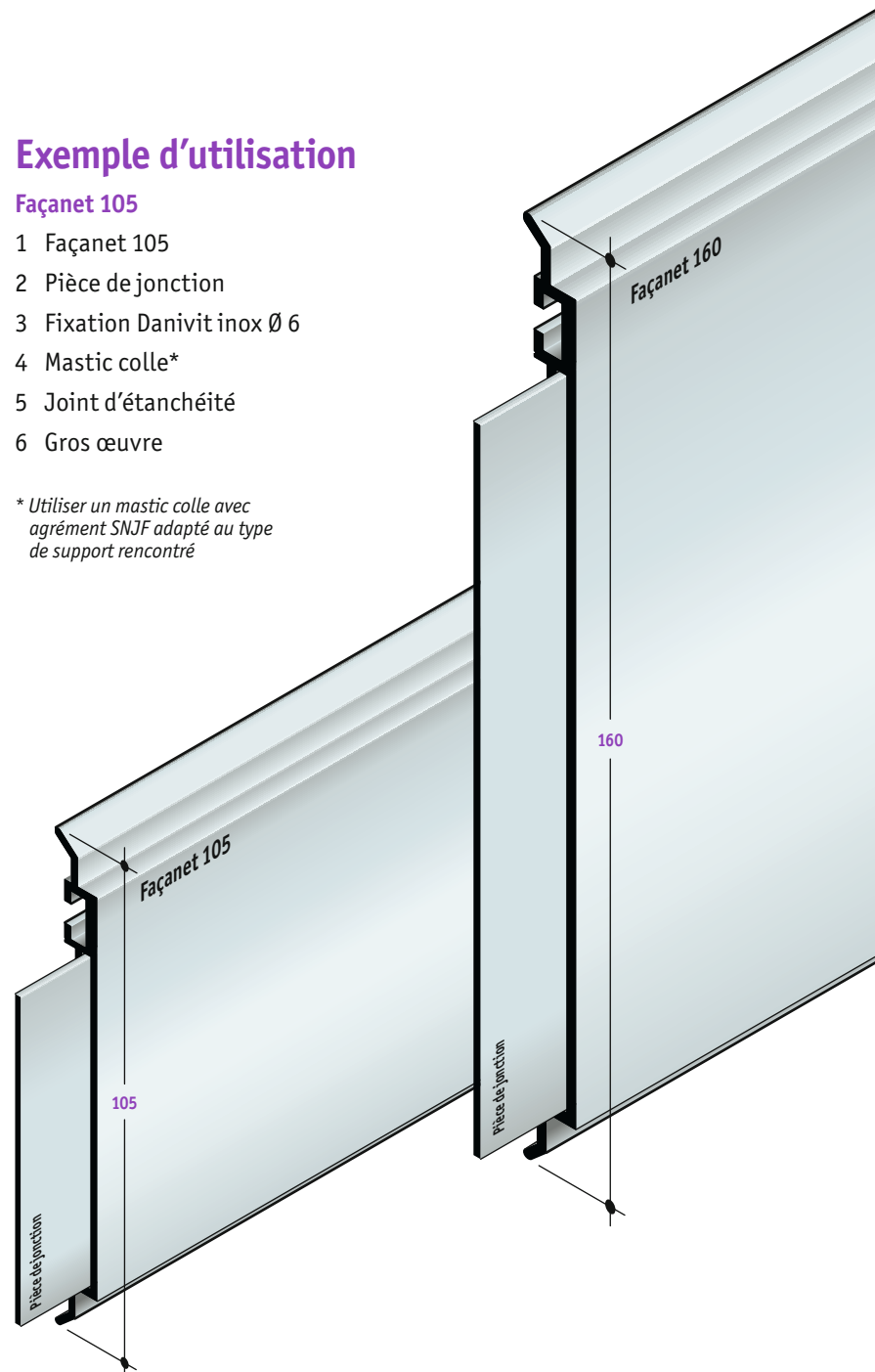

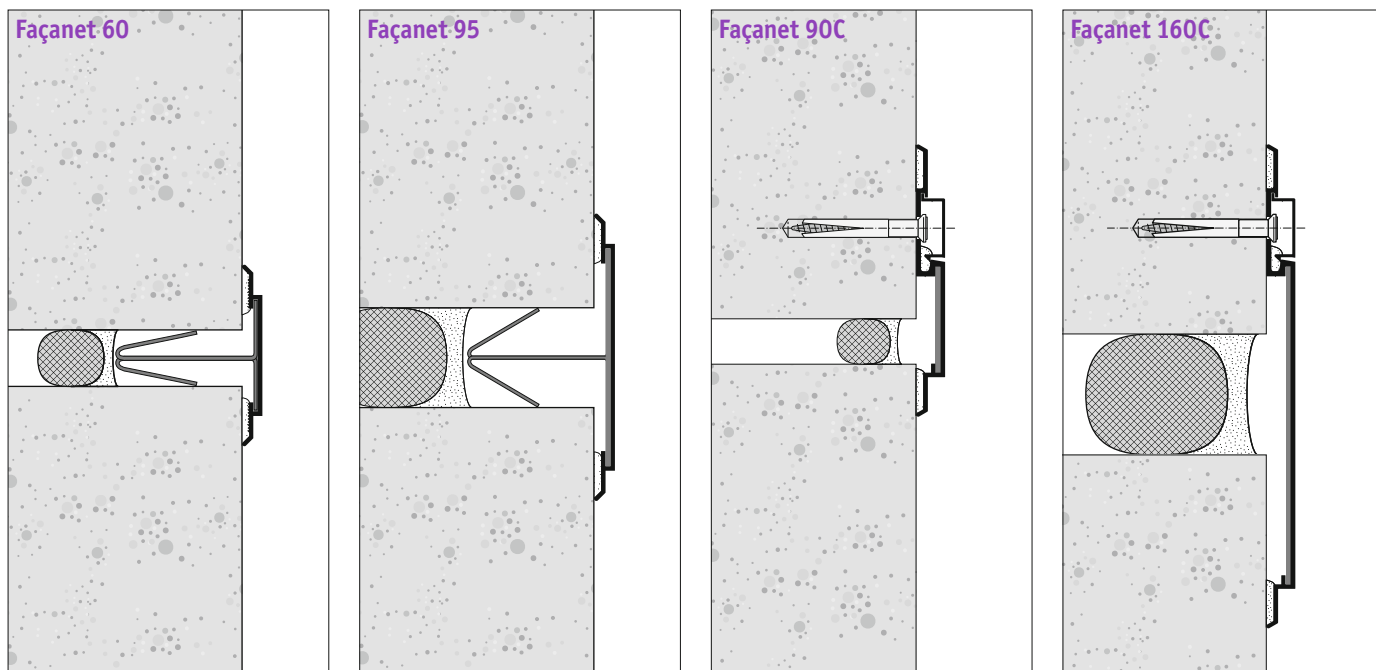

Recouvrement de joint de façade type Façanet fixation par collage avec clips

Couvre-joint de dilatation de façade en aluminium extrudé type Façanet * _____ de chez **dani alu (tél. 04 78 87 12 48)**, ou techniquement équivalent, y compris les pièces de jonction, ou toutes sujétions telles que pièces en croix si nécessaire. La fixation se fera par clips inox et mastic colle avec agrément SNJF adapté au type de support rencontré.

La qualité de l'aluminium sera en ** _____ .

* précisez votre choix parmi les 2 modèles suivants :

- Façanet 60
- Façanet 95

** précisez votre choix parmi les 3 possibilités suivantes :

- Alu brut
- Alu anodisé teinte naturelle
- Alu laqué Danilac couleur au choix

Recouvrement de joint de façade type Façanet fixation mécanique avec cache

Couvre-joint de dilatation de façade en aluminium extrudé, fixation mécanique avec cache, type Façanet * _____ de chez **dani alu (tél. 04 78 87 12 48)**, ou techniquement équivalent. Les éléments seront reliés entre eux à l'aide de pièces de jonction. La fixation se fera par fixation mécanique non-apparente et mastic colle avec agrément SNJF adapté au type de support rencontré.

La qualité de l'aluminium sera en ** _____ .

* précisez votre choix parmi les 2 modèles suivants :

- Façanet 90C
- Façanet 90C angle
- Façanet 160C
- Façanet 160C angle

** précisez votre choix parmi les 3 possibilités suivantes :

- Alu brut
- Alu anodisé teinte naturelle
- Alu laqué Danilac couleur au choix

A savoir

L'aluminium est un matériau vivant. A l'état brut et au contact de l'air et de l'humidité il s'autoprotège d'une couche d'alumine grisâtre.

Précautions :

L'aluminium est amphotère. Les principaux risques rencontrés dans le bâtiment sont les taches dues au ciment et au plâtre. Le contact avec ces matériaux se traduit par une attaque très superficielle de l'aluminium qui a pour résultat une altération indélébile de l'aspect de surface. En cas de contact, nettoyer immédiatement à l'eau claire. Il est fortement déconseillé de mettre l'alu en contact avec le cuivre ou avec des alliages cuivreux. Le plomb doit être lui aussi proscrit.

Ne jamais utiliser de peintures à base de minium de plomb. Le zinc et le cadmium sont légèrement plus électro-négatifs que l'aluminium et ses alliages. Ils peuvent donc être employés en contact l'un avec l'autre. Utiliser des fixations cadmiées, galvanisées ou inox.

L'aluminium se dilate d'environ 1 mm au mètre linéaire par une température de -20° à + 80°. Toujours laisser un jeu de dilatation suffisant entre deux longueurs. Combler ce jeu par les pièces de jonction.

Nettoyage, entretien :

En général à l'eau claire ou additionnée de Teepol. Ne jamais utiliser de lessive. En cas de taches de rouille, utiliser une solution d'acide oxalique diluée au 1/10ème. Bien rincer.

Danilac : détergent neutre en solution à 5% dans l'eau et utilisé à l'aide d'une éponge.

Eviter de laisser les films de protection trop longtemps au soleil, car l'action des ultraviolets a pour effet de séparer la colle néoprène de son support plastique, laissant ainsi des traces sur l'aluminium. Un nettoyage de ces traces à l'acétone ou au trichloréthylène donne généralement des résultats satisfaisants. Bien rincer. Les taches résistantes sur petites surfaces de l'alu brut peuvent se nettoyer à l'aide de Scotch Brite en frottant légèrement et régulièrement dans le sens de la longueur du métal. A éviter sur l'anodisé. Toujours faire un essai de nettoyage avant de généraliser.

Pour éviter les salissures, il est nécessaire d'entretenir l'aluminium par un nettoyage régulier (tous les 6 mois minimum).

Stockage :

De préférence, déballer les colis et stocker à l'air libre à l'arrivée, ne serait ce que pour constater qu'ils sont parvenus en bon état et pouvoir faire, le cas échéant, les réserves officielles auprès du transporteur en cas d'avarie. Deux éléments d'aluminium, appliqués l'un contre l'autre, s'oxyderont superficiellement au contact de l'humidité, surtout en alu brut. Ces deux mêmes éléments exposés à une pluie battante, mais stockés isolés l'un de l'autre, ne subiront aucune altération. Le simple contact de l'emballage sur l'aluminium, surtout par temps orageux (condensation intérieure) peut provoquer des taches superficielles sans gravité pour la qualité de l'aluminium, mais optiquement peu esthétiques. On évite souvent ces phénomènes par un simple déballage de la marchandise qui s'aérera d'elle-même. Si les profilés ont pris l'eau, laisser sécher debout contre un mur. Stocker de préférence au sec à l'abri de la poussière.

Brut, anodisé, préanodisé :

L'aluminium brut est un aluminium n'ayant pas reçu de traitement de surface. On l'utilise principalement en bandes de rives, solins, couvertines et autres constructions fonctionnelles demandant un aspect esthétique mais pas nécessairement décoratif. En atmosphère très polluée ou agressive, ou en régions particulièrement exposées, on lui préférera toutefois l'alu préanodisé ou laqué.

L'anodisation est un traitement de surface de l'aluminium qui lui confère des qualités supplémentaires à celles déjà nombreuses de ce métal, entre autres un aspect très décoratif satiné mat et une dureté superficielle (résistance à l'abrasion). Si l'épaisseur en micron est importante, le plus important est le colmatage. Ainsi 20 microns et plus, mal colmatés, tiendront moins bien que 5 microns bien colmatés. Le colmatage est la fermeture des pores par hydratation.

On distingue :

Traitement anodique en continu = préanodisé.

Traitement anodique en discontinu = anodisé.

Le traitement en continu apporte une régularité permanente de l'aspect de la teinte et des caractéristiques. Il permet d'obtenir une homogénéité de l'épaisseur de la couche anodique, ainsi que l'assurance d'obtenir un colmatage correspondant aux normes européennes. La couche anodique est de 15 microns (classe 15). On peut lui reprocher un faïençage à l'endroit du pliage. Défait plus optique que réel puisqu'à cet endroit l'alu s'autoprotègera naturellement.

Le traitement en discontinu (appelé aussi anodisation pièce à pièce ou pièce au trempé) est principalement utilisé lorsqu'un usinage (soudage, ponçage etc...) sur les pièces à réaliser est nécessaire. Des différences de teintes d'un bandeau à l'autre peuvent apparaître dues aux paramètres du procédé d'anodisation moins contrôlables.

Danilac, aluminium laqué (procédé sans chrome) :

Le laquage fait partie intégrante de la chaîne de fabrication de dani alu.

1) Préparation de surface :

Le label Danilac se caractérise par une gamme longue de préparation de surface avant laquage, conforme à la norme DIN 50939, sans chrome, respectueuse de l'environnement.

Les étapes sont les suivantes :

- Dégraissage-dérochage
- Décapage
- Rinçage eau déminéralisée
- Passivation (sans chrome)

2) Laquage :

Le laquage Danilac est un revêtement poudre polyester à haute tenue aux UV et résistance mécanique. La poudre est appliquée par procédé électrostatique et polymérisée au four à 200°.

Epaisseur de 60 à 100 microns.

Coloris standards : palette RAL 841 GL.

Degré de brillance standard : 80%.

Couleurs spécifiques sur demande.

Consultez-nous !



Façanet®

dani alu
BP 32
Lieudit Clape Loup
69280 Sainte Consorce
Téléphone : 04 78 87 12 48
Télécopie : 04 78 44 20 83
Courriel : contact@danialu.fr
www.danialu.com

Date : _____ Page : _____ sur _____

Société / Adresse / Tampon de l'entreprise : _____

Téléphone : _____ Contact : _____

Télécopie : _____ Tél. portable : _____

Référence chantier : _____ Courriel : _____

Commande **Demande de prix** **Stade du projet** **étude** **affaire** **Date prévue des travaux : _____**

En cas de commande, joindre un relevé de cotes.

(Cochez les options souhaitées)

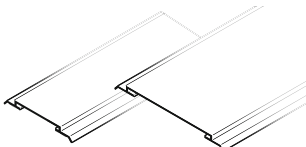
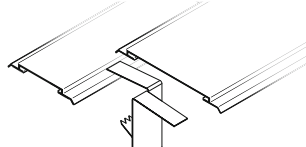
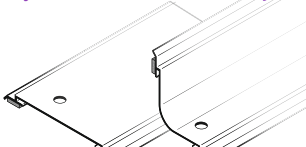
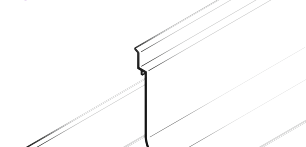
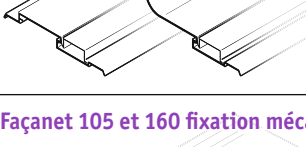
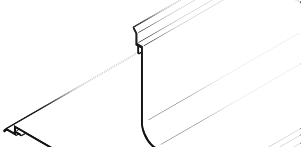
Modèle		Largeur du joint de façade	Mètres linéaires	Jonctions	Pièces en X ou spéciales (joindre croquis)	Alu brut	Alu anodisé	Alu laqué Danilac teinte RAL
Façanet 60 et 95 fixation par collage								
	<input type="checkbox"/> Façanet 60	30 mm max.	_____	_____	_____	<input type="checkbox"/>	<input type="checkbox"/>	<input type="checkbox"/>
	<input type="checkbox"/> Façanet 95	45 mm max.	_____	_____	_____	<input type="checkbox"/>	<input type="checkbox"/>	<input type="checkbox"/>
	<input type="checkbox"/> Façanet 95 angle	40 mm max.	_____	_____	_____	<input type="checkbox"/>	<input type="checkbox"/>	<input type="checkbox"/>
Façanet 60 et 95 fixation par collage avec clips								
	<input type="checkbox"/> Façanet 60	30 mm max.	_____	_____	_____	<input type="checkbox"/>	<input type="checkbox"/>	<input type="checkbox"/>
	<input type="checkbox"/> Façanet 95	45 mm max.	_____	_____	_____	<input type="checkbox"/>	<input type="checkbox"/>	<input type="checkbox"/>
Façanet 75 fixation mécanique apparente								
	<input type="checkbox"/> Façanet 75	20 mm max.	_____	_____	_____	<input type="checkbox"/>	<input type="checkbox"/>	<input type="checkbox"/>
	<input type="checkbox"/> Façanet 75 angle	40 mm max.	_____	_____	_____	<input type="checkbox"/>	<input type="checkbox"/>	<input type="checkbox"/>
Façanet 90C et 160C fixation mécanique avec cache								
	<input type="checkbox"/> Façanet 90C	20 mm max.	_____	_____	_____	<input type="checkbox"/>	<input type="checkbox"/>	<input type="checkbox"/>
	<input type="checkbox"/> Façanet 90C angle	30 mm max.	_____	_____	_____	<input type="checkbox"/>	<input type="checkbox"/>	<input type="checkbox"/>
	<input type="checkbox"/> Façanet 160C	80 mm max.	_____	_____	_____	<input type="checkbox"/>	<input type="checkbox"/>	<input type="checkbox"/>
	<input type="checkbox"/> Façanet 160C angle	70 mm max.	_____	_____	_____	<input type="checkbox"/>	<input type="checkbox"/>	<input type="checkbox"/>
Façanet 105 et 160 fixation mécanique invisible								
	<input type="checkbox"/> Façanet 105	40 mm max.	_____	_____	_____	<input type="checkbox"/>	<input type="checkbox"/>	<input type="checkbox"/>
	<input type="checkbox"/> Façanet 105 angle	40 mm max.	_____	_____	_____	<input type="checkbox"/>	<input type="checkbox"/>	<input type="checkbox"/>
	<input type="checkbox"/> Façanet 160	70 mm max.	_____	_____	_____	<input type="checkbox"/>	<input type="checkbox"/>	<input type="checkbox"/>
	<input type="checkbox"/> Façanet 160 angle	80 mm max.	_____	_____	_____	<input type="checkbox"/>	<input type="checkbox"/>	<input type="checkbox"/>